

# WYMIANA ROZRZĄDU W FIACIE STILO 1.8 16V R4 + podstawowe dane

**Kod silnika:** 192.A4.000

**Pojemność:** 1747cc

**Moc wyjściowa:** 98 kW

**Bieg jałowy:** 825 ± 75 (obr/min)

**Układ paliwowy:** HITACHI

**Kolejność zapłonu:** 1 - 3 - 4 - 2

**Świece zapłonowe:** CAMPION RCIOYCC NGK BKR5EZ

**Otwarcie termostatu:** 88 ± 2 (°C)

**Akumulator:** 50/60 (Ah)

**Alternator:** 100 (A)

**Alternator z klimatyzacją:** 90 (A)

**Miska olejowa + filtr:** 4.2 (l)

**Układ chłodzenia:** 7.3 (l)

**Układ klimatyzacji:** 500 ± 40 (g)

**Głowica cylindra:**

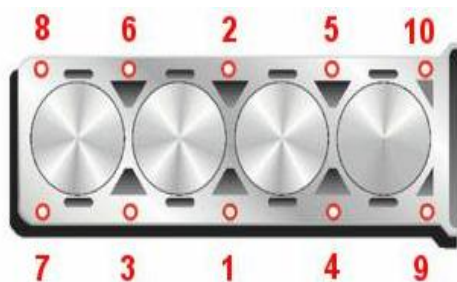

Etap 1	40 (Nm)
Etap 2	90 (°)
Etap 3	90 (°)
Etap 4	90 (°)
Świece zapłonowe	27 (Nm)
Panewka łożyskowa stopy korbowodu	25 (Nm)
Etap 2	60 (°)
Korek oleju	20 (Nm)

**Skrzynia biegów:**

**Typ przekładani:** C510

**Pojemność skrzyni:** 2.0 (l)

**Lokalizacja korka spustowego** → → →

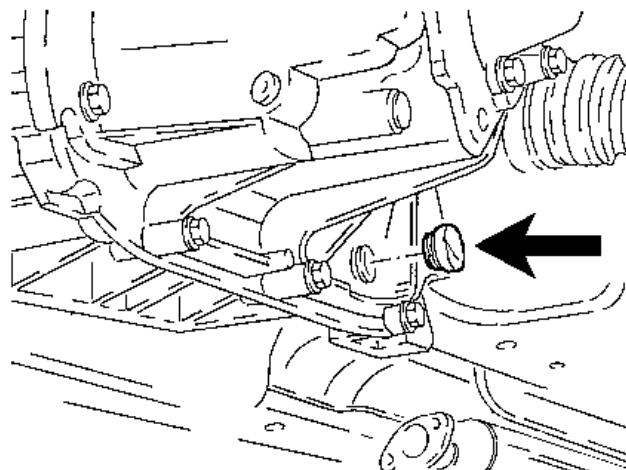

## Wymiana rozrządu:

### Informacje ogólne

Przed odłączeniem kabla akumulatora sprawdzić kod zabezpieczenia systemu audio

Przed demontażem paska rozrządu należy zawsze sprawdzać oznaczenia rozrządu

Przed demontażem paska rozrządu upewnić się, czy narzędzia blokujące zostały prawidłowo zamocowane

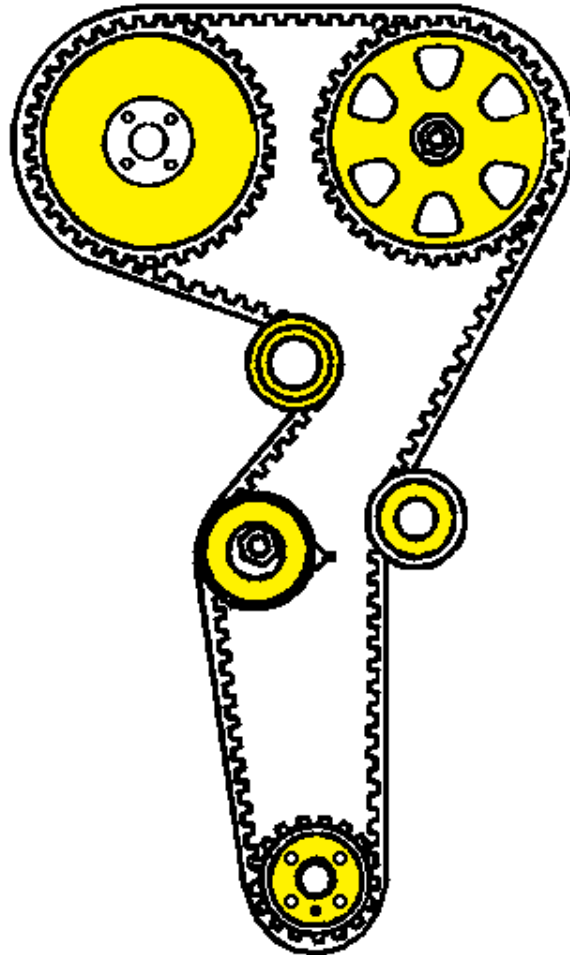

### Demontaż

- Przed odłączeniem kabla akumulatora należy upewnić się czy kluczyk zapłonu jest w położeniu wyłączonym
- Odłączyć akumulator
- Zdemontować pokrywę cewki zapłonowej

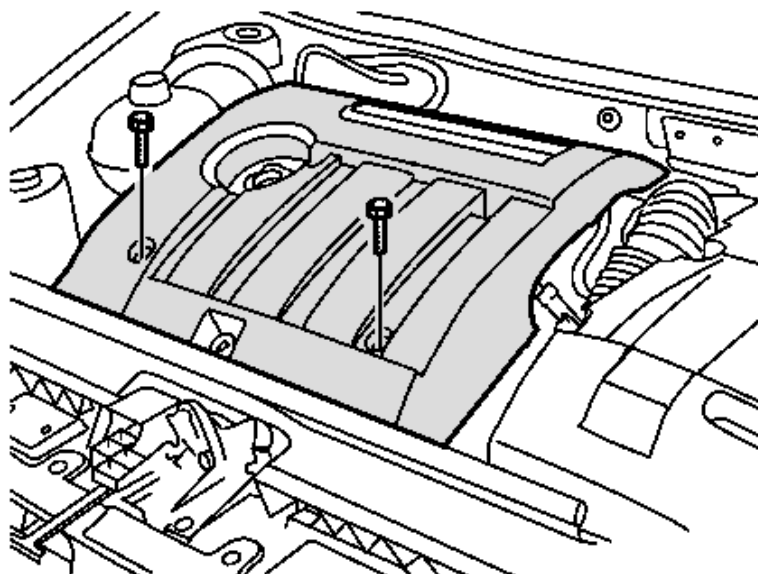

- Opróżnić układ klimatyzacji
- Wyjąć akumulator i podpórę
- Odłączyć przewód filtra powietrza

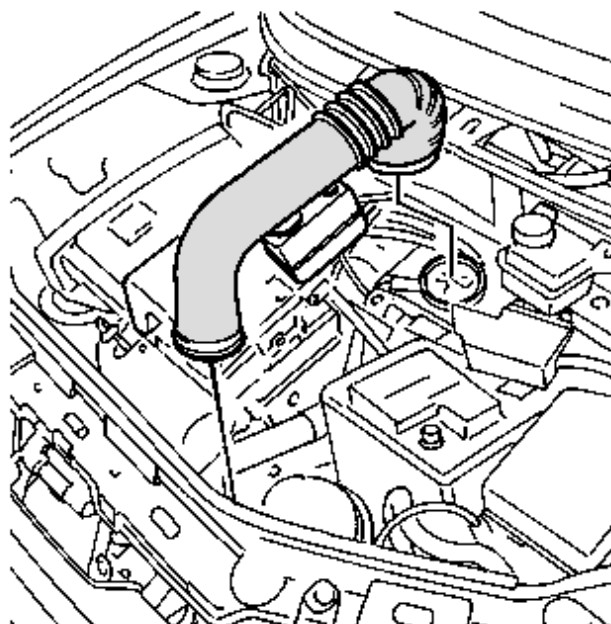

Wyjąć rezonator  
Zdjąć prawe przednie koło  
Zdjąć dolną osłonę silnika

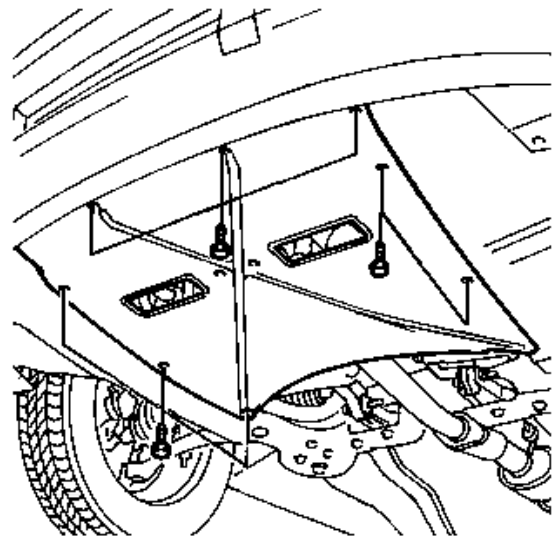
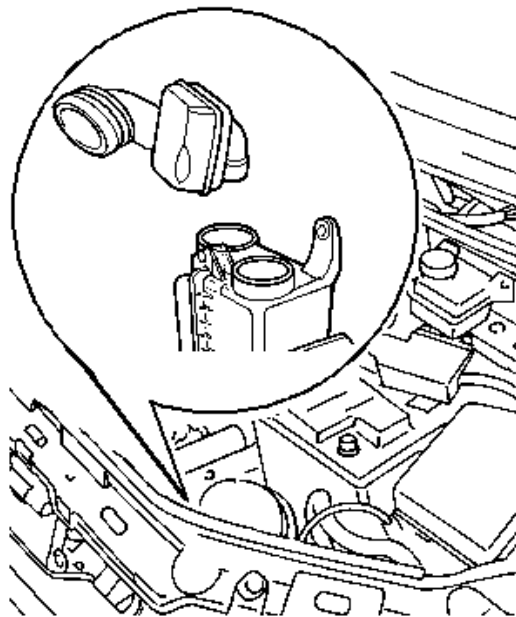

Zdemontować prawą przednią osłonę przeciwbryzgową  
Wyjąć zbiornik chłodziwa  
Odłączyć cewki zapłonowe  
Zdjąć pokrywę wału rozrządowego

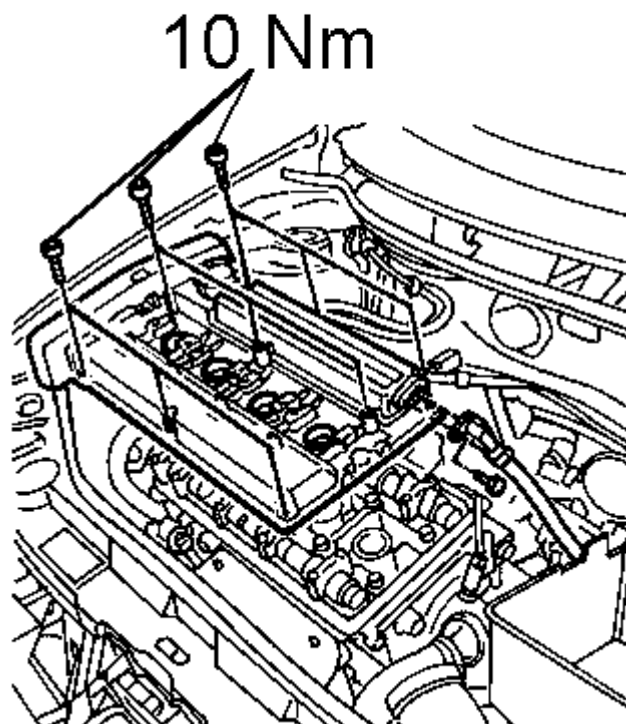

Wyjąć pompę układu klimatyzacji  
Dopasować oznaczenia rozrządu

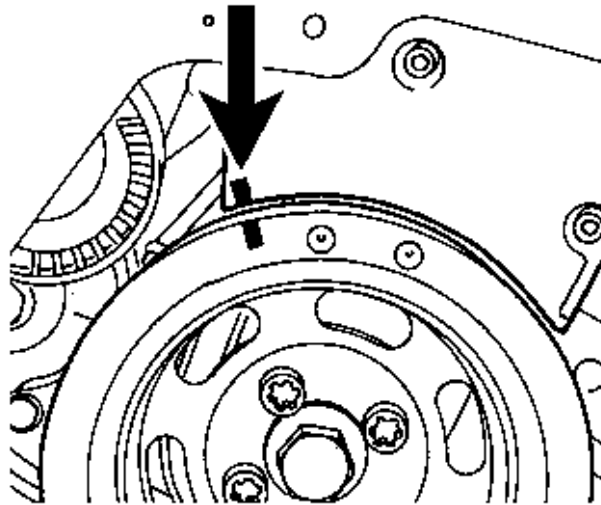

Użyć podnośnik aby podeprzeć silnik  
Zdemontować podporę silnika

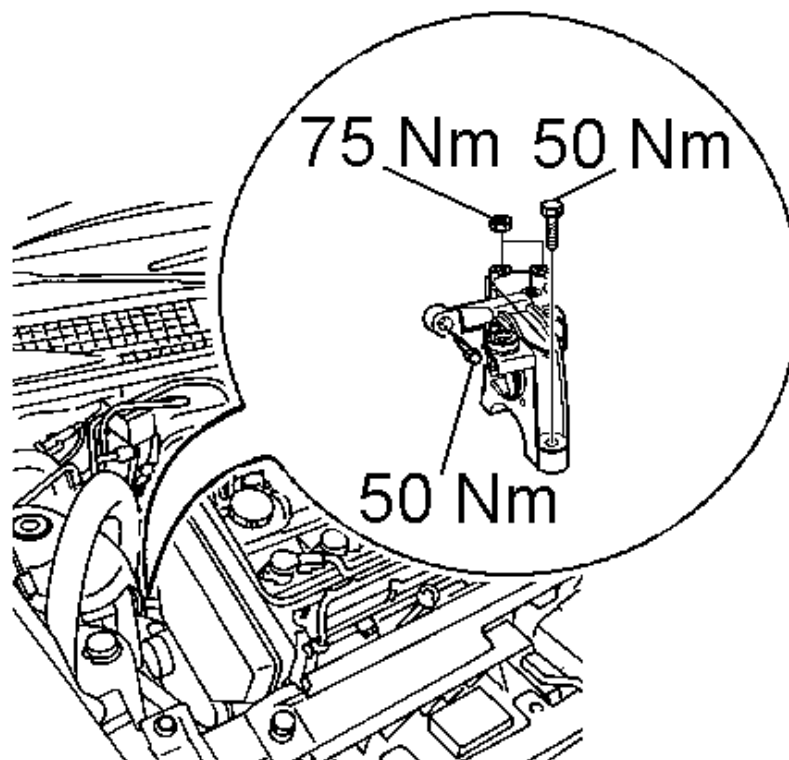

Zdjąć jałowe koło pasowe pomocniczego paska napędowego  
Zdjąć pokrywę paska rozrzędu

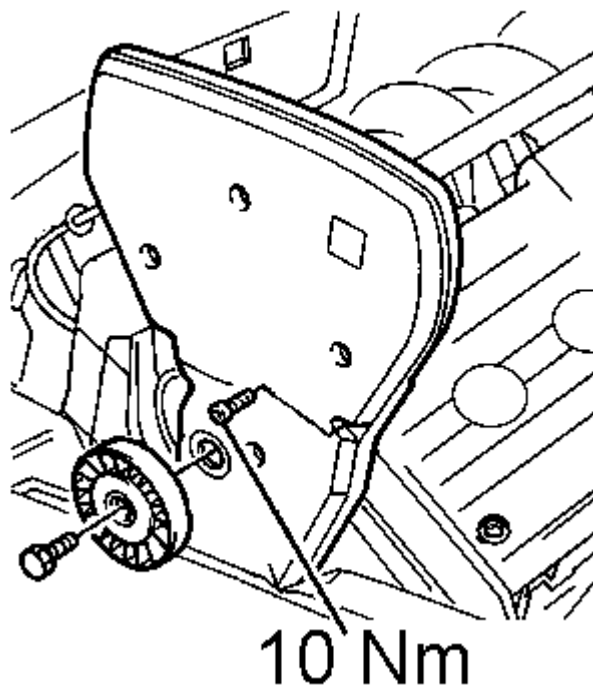

Zdjąć płytę pokrywy koła zamachowego

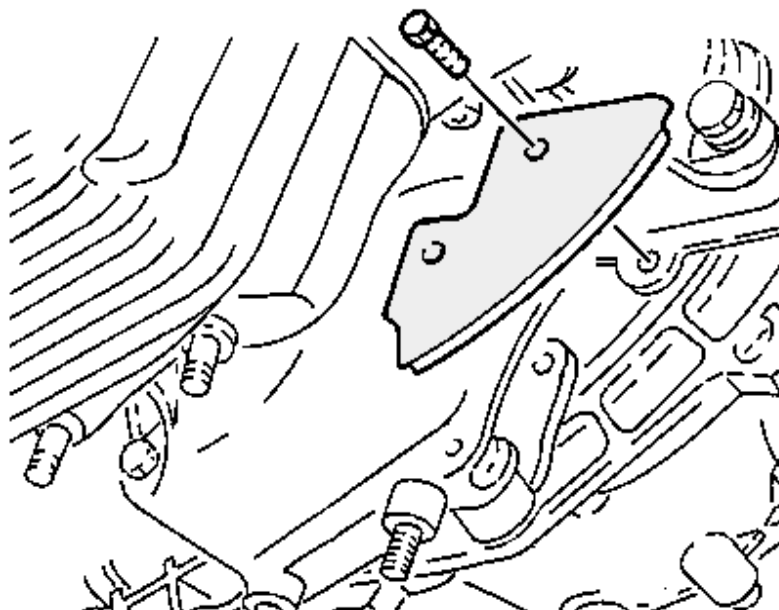

Zamocować przyrząd zabezpieczający koło zamachowe 1.860.846.000

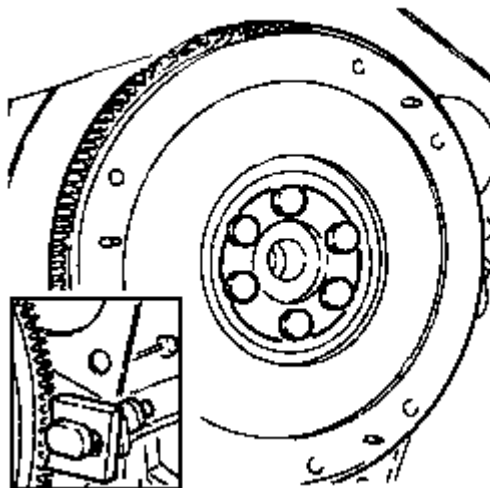

Wyjąć świece zapłonowe

Zdjąć pokrywę trzeciego łożyska wału rozrządowego po stronie wylotu i zamocować przyrząd specjalny 1.870.697.000 (S)

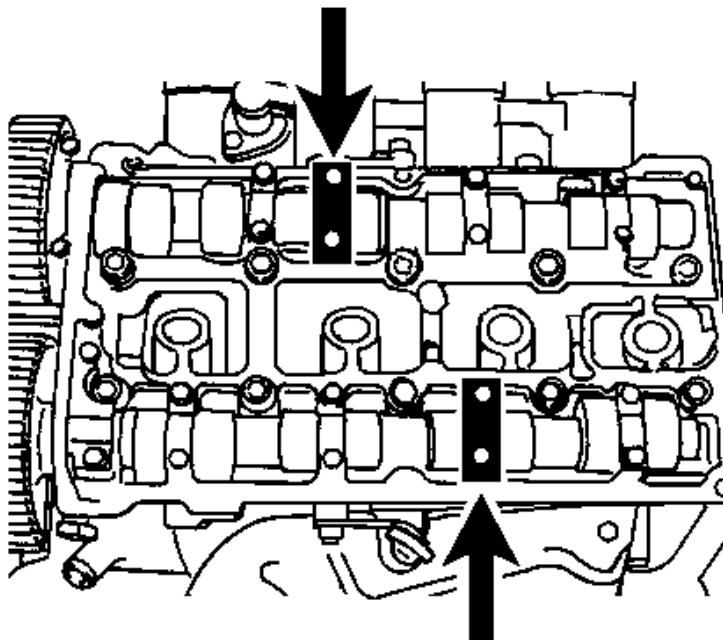

Zdjąć pokrywę trzeciego łożyska wału rozrządczego po stronie wlotu i przymocować przyrząd specjalny 1.870.697.000 (A)  
Zdemontować koło pasowe wału korbowego

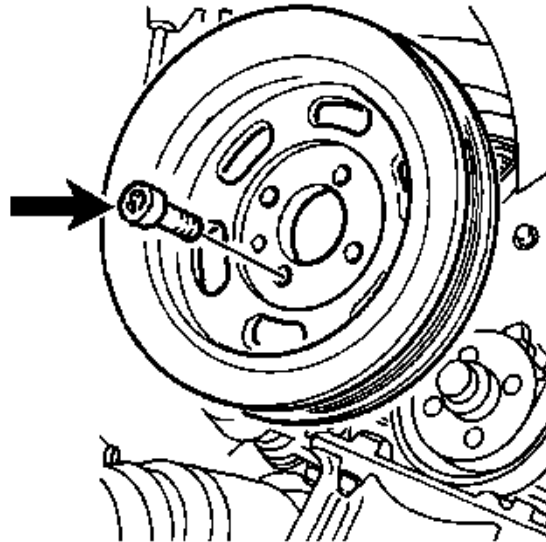

Wyjąć przyrząd zabezpieczający koło zamachowe 1.860.846.000  
Obluzować koło pasowe naprężacza  
Zdjąć pasek rozrządu

---



## INSTALACJA

Obluzować koło zębate wału rozrządczego (wylot) 1.860.831.000 - 1.860.848.000

Obluzować koło zębate wału rozrządczego (wlot) 1.860.856.000

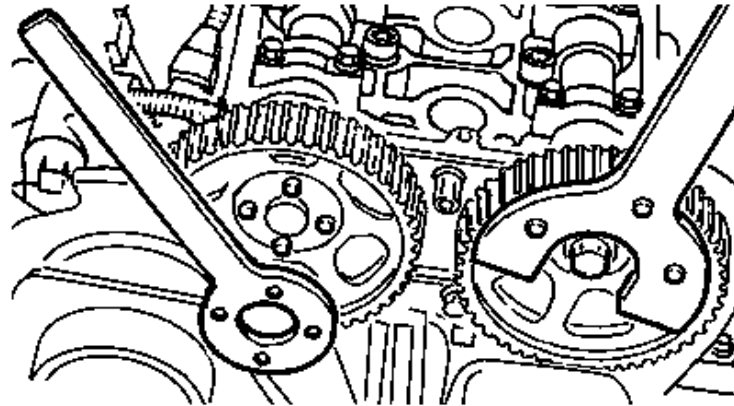

Wyjąć śrubę mocującą pompę olejową

Przymocować pasek rozrządu na kole zębatym wału korbowego

Przymocować kołek gwintowany

Przymocować przyrząd specjalny 1.860.905.000

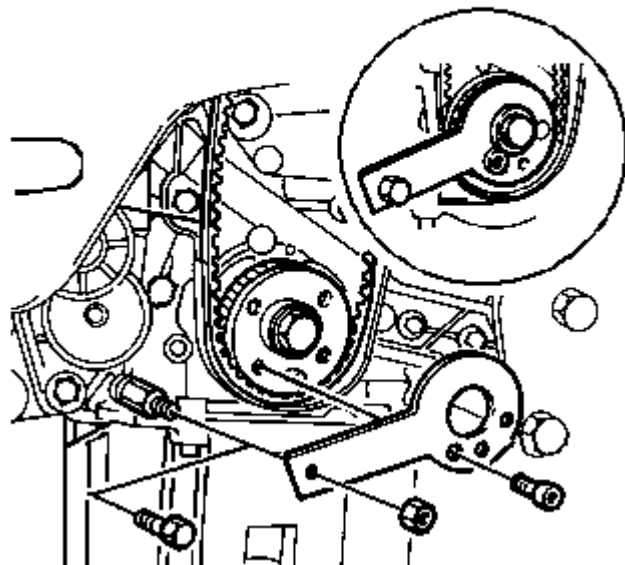

Przymocować pasek rozrządu

Uwaga: Przymocować pasek rozrządu, z oznaczeniami dopasowanymi do oznaczeń na kole zębatym

Przymocować przyrząd naprężający 1.860.845.000

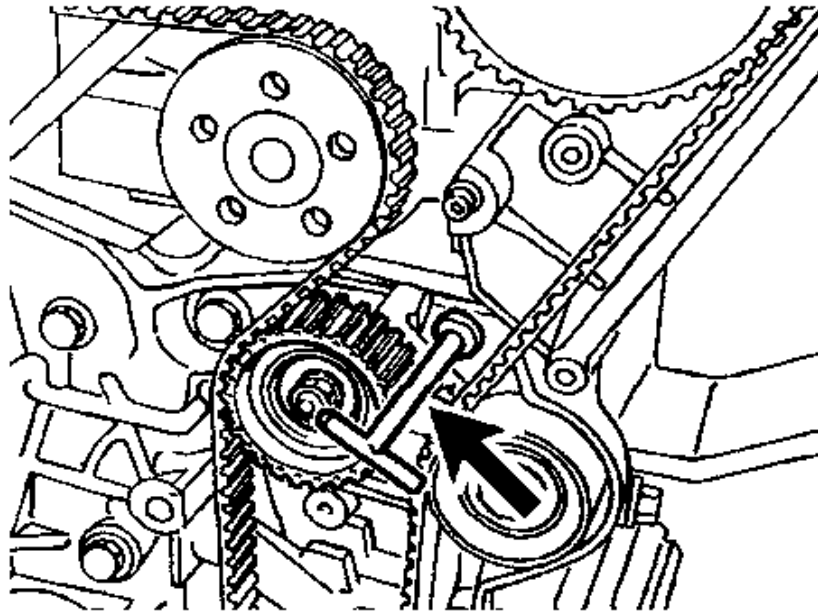

Obracać naprężacz do uzyskania maksymalnego napięcia paska rozrządu

Dokręcić koło pasowe naprężacza

Przymocować koła zębate wału rozrządczego

Wyjąć przyrządy zabezpieczające wału rozrządczego 1.870.697.000

Wyjąć przyrząd zabezpieczający wał korbowy 1.860.905.000

Zamocować panewki łożyskowe 15 Nm

Obrócić silnik o 2 obroty zgodnie z ruchem wskazówek zegara

Obluzować koło pasowe naprężacza

Obrócić naprężacz aby dopasować iglicę do oznaczenia

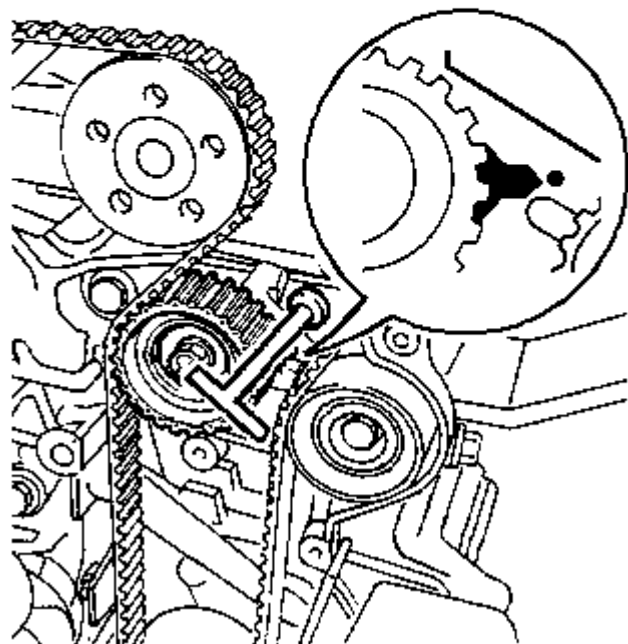

Wykorzystać przyrząd specjalny 1.860.845.000

Dokręcić koło pasowe naprężacza 25 Nm

Wyjąć przyrząd do naprężania

Zamocować przyrząd zabezpieczający koło zamachowe 1.860.846.000

Ponownie zamontować koło pasowe wału korbowego 25 Nm

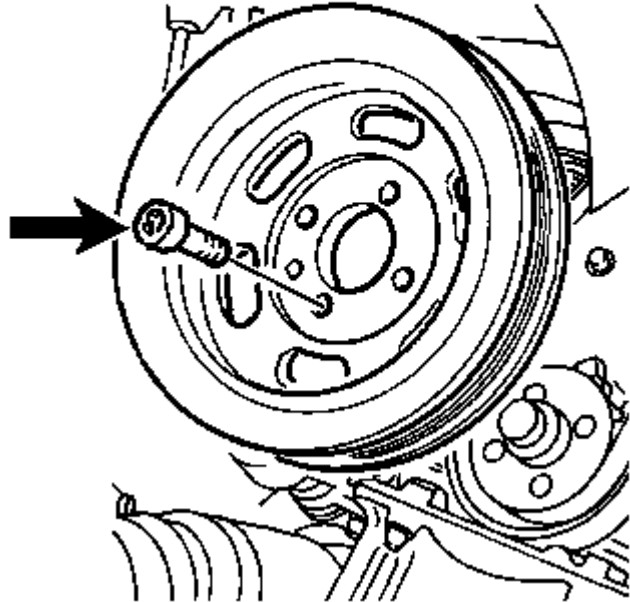

Wyjąć przyrząd zabezpieczający koło zamachowe 1.860.846.000

Przymocować osłonę koła zamachowego

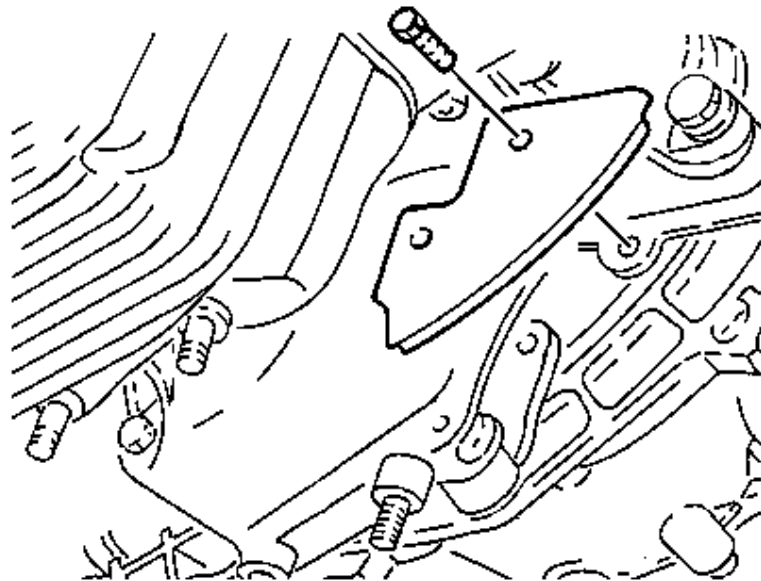

Przymocować pokrywę paska rozrządu

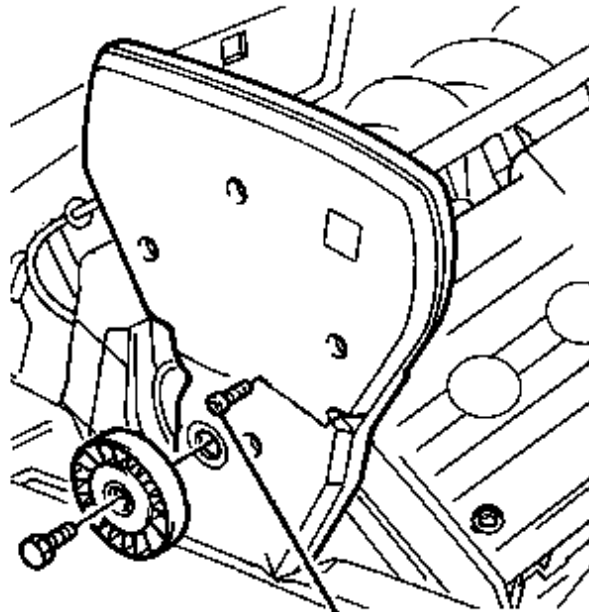

10 Nm

Zamocować jałowe koło pasowe pomocniczego paska napędowego 50 Nm

Ponownie zamontować pompę układu klimatyzacji

Ponownie zamocować pokrywę wału rozrządczego

10 Nm

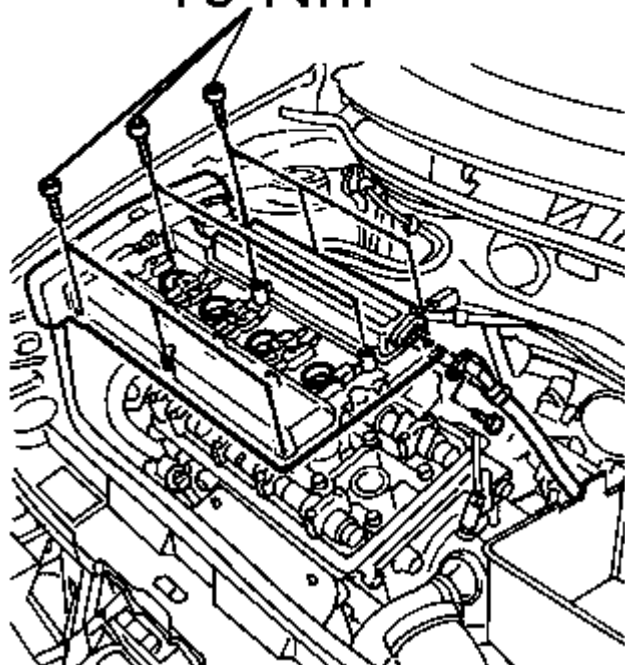

- Ponownie przymocować i podłączyć cewki zapłonowe
- Ponownie zamocować zbiornik chłodziwa
- Ponownie zamontować pokrywę silnika
- Ponownie zamocować podporę silnika

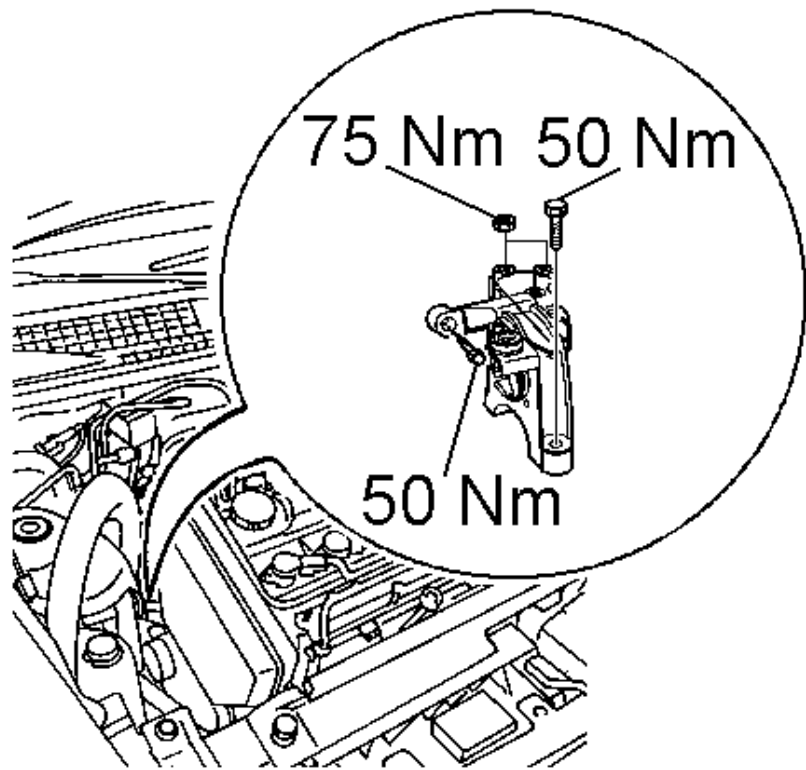

- Wyjąć podnośnik
- Ponownie zamocować prawą przednią osłonę przeciwbryzgową
- Ponownie zamontować dolne pokrywy silnika

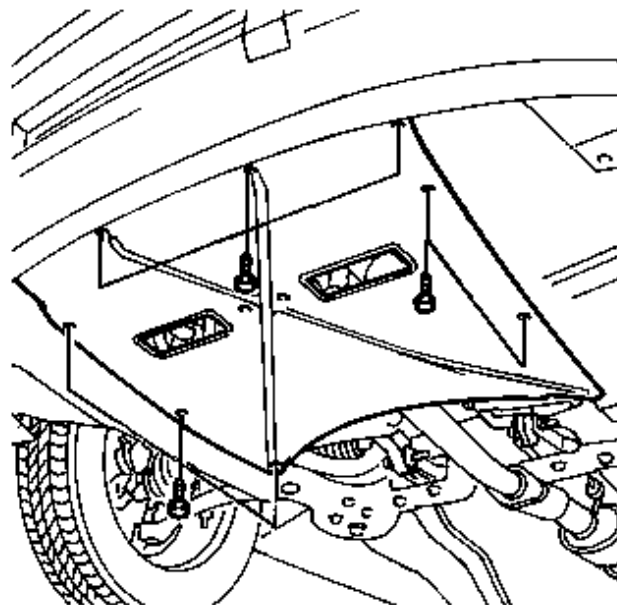

Ponownie zamontować prawe przednie koło  
Ponownie zamocować rezonator

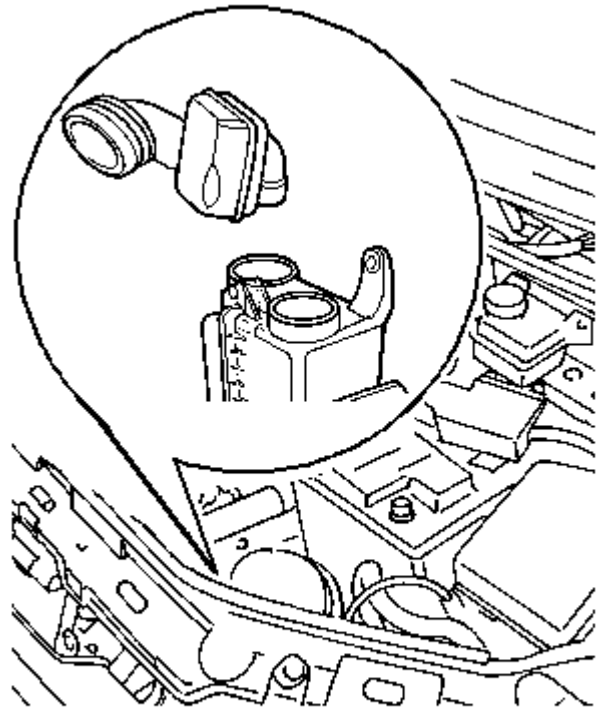

Ponownie przymocować obudowę i przewody filtra powietrza  
Ponownie zamocować tacę akumulatora  
Ponownie zamocować akumulator  
Ponownie podłączyć kabel uziemienia akumulatora

#### **Ustawienia momentu obrotowego**

Zewnętrzne śruby koła pasowego wału korbowego: 25 Nm  
Panewki łożyskowe wału rozrządowego: 15 Nm  
Koło zębate wału rozrządowego (wlot): M6: 9 Nm  
Koło zębate wału rozrządowego (wylot): M12: 120 Nm  
Koło pasowe naprężacza: 25 Nm  
Jałowe koło pasowe pomocniczego paska napędowego: 50 Nm

#### **Przyrządy specjalne**

Przyrząd zabezpieczający wału rozrządowego:  
Wlot: 1.860.856.000  
Wylot: 1.860.831.000  
1.860.848.000  
Przyrząd zabezpieczający wał korbowy: 1.860.905.000  
Naprężacz: 1.860.845.000  
Przyrząd zabezpieczający koło zamachowe: 1.860.846.000



Wymiana rozrządu przedstawiona powyżej nie zawiera wymiany wariatora który zamontowany jest na wałku odpowiadającym za zawory kolektora dolotowego. W celu wymiany wariatora należy dodatkowo wymontować wałek (wlot). Zdemontować koło zębate rozrządu przykręcone do wariatora, następnie umocować wałek rozrządu (wlot) w imadle zabezpieczając krzywki i cały wałek przed uszkodzeniem a następnie wykręcić wariator. Połączenie gwintowe (wariator – wałek).



## **MANUAL FIAT STILO 1.8 16V – ROZRZĄD wer1.0**

**Kwiecień 2012**

**Manual należy do Stilo Squad Polska**

**Dostępny ZA DARMO na stronie:**

**[www.fiatstilo.com.pl](http://www.fiatstilo.com.pl)**

**[autokacik.pl](http://autokacik.pl) (FIAT STILO oraz SSP Stilo Squad Polska)**

**Wykonał: DARKOOO**