

Do Dealerów Fiat Auto Poland

Dotyczy: montażu autoalarmów CHEETAH w samochodach FIAT STILO .

Szanowni Państwo

W związku z wejściem do sprzedaży nowego pojazdu **FIAT STILO** – uprzejmie informujemy, że znajdujące się w ofercie akcesoriów **FIAT AUTO POLAND S.A.** autoalarmy **CHEETAH**, spełniają warunki ochronne, funkcjonalne, i montażowe (schematy w załączeniu) w tym modelu samochodu.

W samochodach **FIAT STILO**, wyposażonych w sterowanie radiowe zamków centralnych, polecamy zastosowanie autoalarmu **CH-AERandom AS +** (nr kat. **60795154**), którego pilot zapewni realizację wszystkich funkcji zawartych w programie oryginalnego klucza radiowego oraz niezależne sterowanie siłownikiem pokrywy bagażnika.

W załączeniu przekazujemy szczegółowy opis montażu oraz schemat instalacji autoalarmów **CHEETAH** do nowego modelu **FIATA – STILO**.

Odpowiedzi na wszelkie Państwa pytania udzieli nasz Dział Serwisu

- Leszek Paczkowski

- Bohdan Pikula

tel. (022) -758-70-96 lub 758-70-97

tel.kom. 502-222-846

Jesteśmy do Państwa dyspozycji i życzymy wielu klientów na ten wspaniały **STILO**-wy samochód.

AS-SARA

FIAT STILO

Opis montażu autoalarmów **CHEETACH** - kolory przewodów i ich umiejscowienie.

1.UWAGA !!!

Ponieważ producent pojazdu zastrzega sobie możliwość zmian w instalacji elektrycznej samochodu, przed przystąpieniem do montażu systemu alarmowego sprawdź zgodność oznaczeń kolorystycznych przewodów instalacji elektrycznej pojazdu, wykorzystywanych przy podłączaniu autoalarmu .

2.UWAGA BARDZO WAŻNE !!!!!

Przystępując do instalacji systemu alarmowego należy zresetować wszystkie błędy komputera pojazdu, ustawić wszystkie regulatory i przełączniki wyposażenia pojazdu w pozycji 0, całkowicie wyłączone- zamknięte (tj. np.: szyberdach, roleta, elektryczne szyby, klimatyzacja itd.). Należy pamiętać również, że zasilanie alarmu ((+)- gruby czerwony przewód) podłączamy jako ostatnie. W przypadku montażu przy wyłączonym zasilaniu z akumulatora odłączamy zawsze klemę minusową, a po wykonaniu podłączeń alarmu należy bezwzględnie wyciąć wiązkę zasilającą urządzenie alarmowe, następnie solidnie założyć i przykręcić zdejmowaną klemę do akumulatora pojazdu co spowoduje uruchomienie komputera i urządzeń sterujących. Dopiero po tej czynności, odczekaniu kilku minut i sprawdzeniu poprawności działania urządzeń pojazdu, można wpiąć wiązkę zasilającą system alarmowy. Następnie sprawdzić listę błędów i ewentualnie zresetować.

1). Masa (-)

Zasilanie centrali autoalarmu – podłączyć bezpośrednio do karoserii pojazdu.

2). Stały plus (+)

Zasilanie centrali autoalarmu – podłączyć do głównego przewodu zasilającego skrzynkę bezpieczników (body)

3). Plus po stacyjce (ACC) nie zanikający w chwili rozruchu pojazdu

-pomarańczowy przewód w wiązce stacyjki lub ciemno niebieski (złącze pionowe od czoła, po prawej stronie skrzynki bezpieczników (body)

4). Blokada obwodu

zablokować obwód pompy paliwa (fioletowo-żółty przewód w lewym progu pojazdu)

5). Kierunkowskazy (sygnalizacja świetlna)

UWAGA !!!

W FIACIE STILO każdy kierunkowskaz zasilany jest oddzielnym przewodem bezpośrednio ze skrzynki komputera pojazdu (body). Każdy kierunkowskaz należy podłączyć oddzielnie do centrali alarmu za pomocą (3A) diody separacyjnej (**patrz schemat**).

kolory przewodów – umiejscowienie:

kierunkowskazy tylne – przewody różowy i biały (wtyk czarny, mały od czoła, u dołu po lewej stronie skrzynki bezpieczników (body))

kierunkowskazy przednie i boczne – przewody brązowy, różowy i dwa białe (wtyk niebieski mały, u dołu, od czoła, po prawej stronie skrzynki bezpieczników (body))

6). Czujniki otwarcia drzwi i pokrywy bagażnika

UWAGA !!!

Wszystkie połączenia wykonujemy według dołączonych schematów, do przewodów wpiętych w czarny, mały wtyk, znajdujący się u dołu, od czoła, po lewej stronie głównej skrzynki bezpieczników (body), we wnętrzu pojazdu

drzwi kierowcy – **przewód** biały z czarnym paskiem

drzwi pasażera – przewód zielony z paskiem niebieskim

drzwi bagażnika – przewód niebieski z paskiem czarnym

7). Sterowanie fabrycznym centralnym zamkiem

w FIACIE STILO podłączenie centrali alarmu do instalacji fabrycznego centralnego zamka wykonujemy w drzwiach kierowcy. Z wnętrza pojazdu przez złącze do komory drzwi należy poprowadzić trzy przewody:

przewody wiązki alarmu – brązowy, fioletowy (wtyk dwupinowy alarmu) i biały.

Wszystkich połączeń dokonujemy w wiązce przewodów instalacji pojazdu, wpiętej we wtyk niebieski przy centrali umiejscowionej w drzwiach kierowcy.

przewód biały wiązki alarmu – do przewodu biało szarego pojazdu

przewód brązowy wiązki alarmu – do przewodu biało czarnego pojazdu

przewód fioletowy wiązki alarmu – do dwóch przewodów biało brązowych znajdujących się w tym samym wtyku co poprzednie przewody

Podłączeń tych dokonujemy według załączonego schematu.

Po tak wykonanych podłączeniach funkcja domykania szyb będzie działać bez instalowania dodatkowych modułów a jedynie po wydłużeniu impulsu na białym przewodzie wiązki alarmu . Długość impulsu regulujemy za pomocą zwory w centrali alarmu (patrz instrukcja montażu).

8). Sterowanie siłownikiem pokrywy bagażnika – dotyczy tylko CH-AER-AS+

Otwieranie pokrywy bagażnika realizowane jest dodatkowym przekaźnikiem sterowanym przez centralę alarmu za pomocą zielono białego przewodu, (na którym występuje 1sek. impuls masowy po przyciśnięciu trzeciego przycisku pilota).

Przewód sterujący siłownikiem pokrywy bagażnika

- pomarańczowy z paskiem czarnym (wtyk duży, pionowy, od czoła, po lewej stronie skrzynki bezpieczników (body)). Na tym przewodzie w chwili zainicjowania otwarcia bagażnika pojawia się sygnał dodatni. Przewód ten należy przeciąć i wlotować w miejscu przecięcia przekaźnik, podłączając go według załączonego schematu.

PODŁĄCZENIE STEROWANIA ZAMKIEM CENTRALNYM

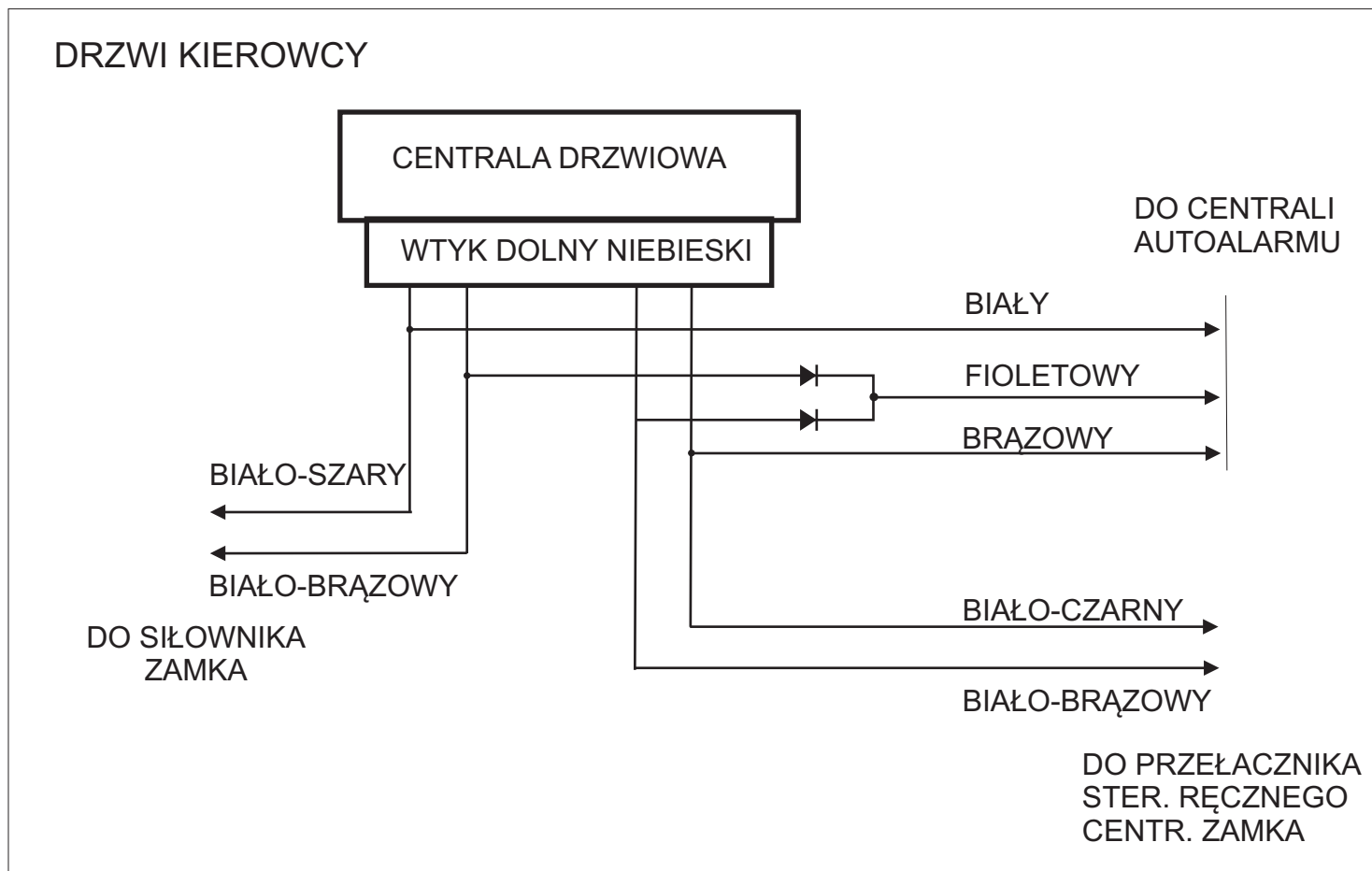

PODŁĄCZENIE SIŁOWNIKA BAGAŻNIKA

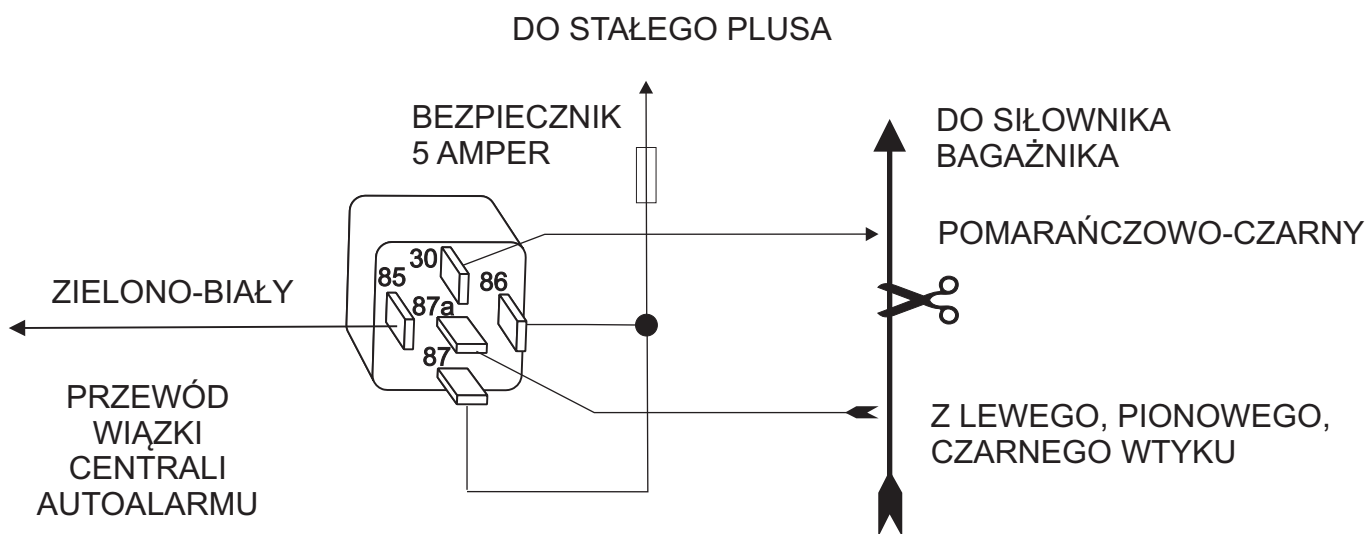

FIAT STILO

SCHEMATY PODŁĄCZEŃ

Podłączenie czujników drzwi

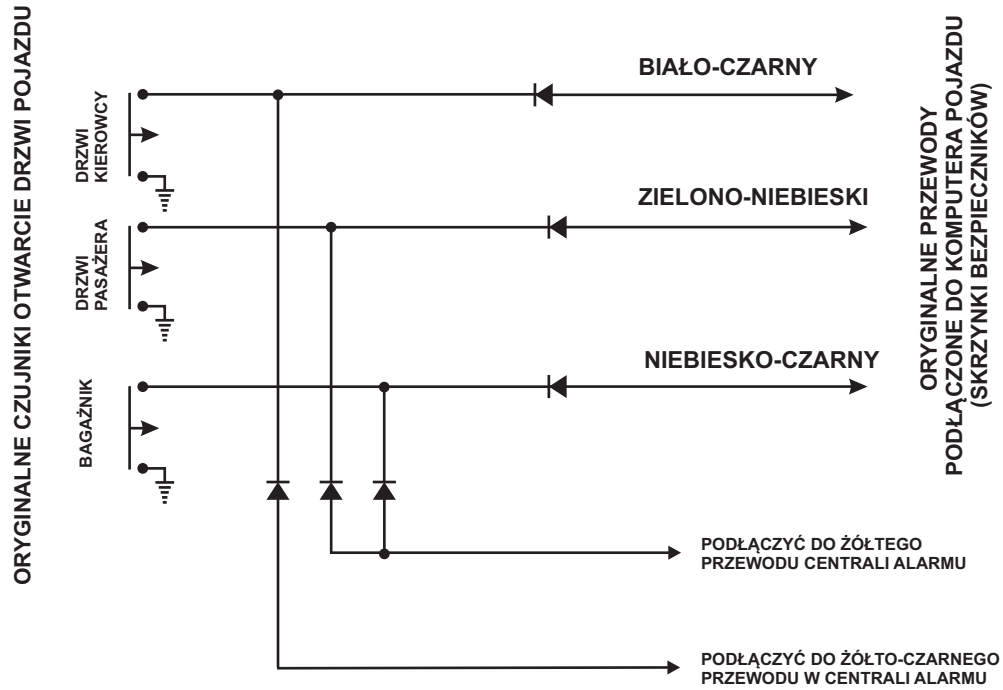

DIODY SEPARACYJNE (1A)

Podłączenie kierunkowskazów

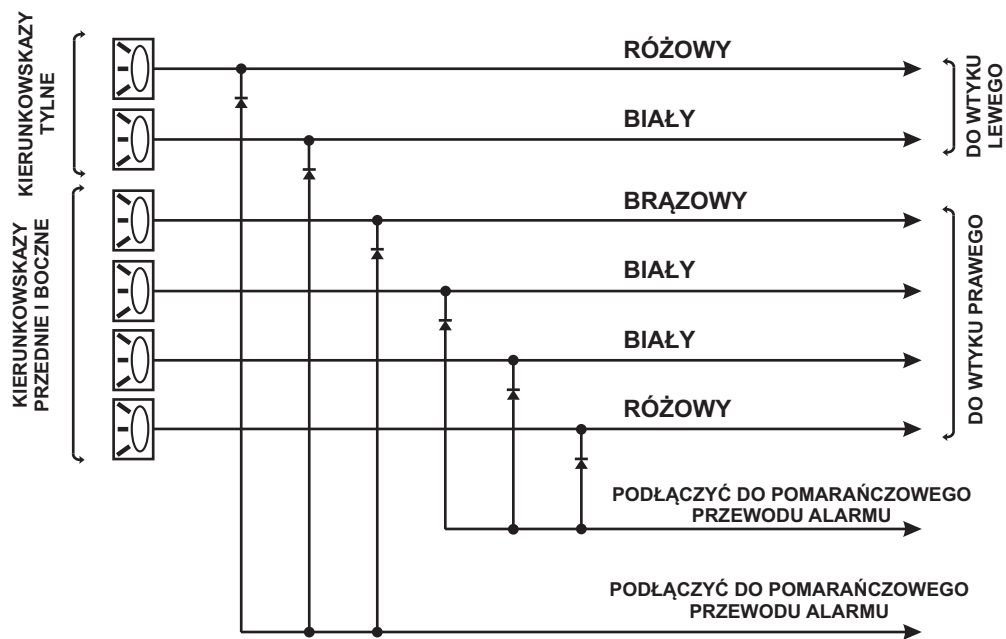

DIODY SEPARACYJNE (3A)